



TARIF PUBLIC



MOTEURS HORS-BORD MARS 2024



DB MOTEURS

Votre revendeur SUZUKI
www.dbmoteurs.fr
03 28 64 36 36
contactweb@dbmoteurs.fr

CONTACTEZ-NOUS POUR VOTRE ACHAT
MOTEUR OU VOS PIÈCES DÉTACHÉES

THE
ULTIMATE
OUTBOARD MOTOR

LES TECHNOLOGIES EXCLUSIVES SUZUKI

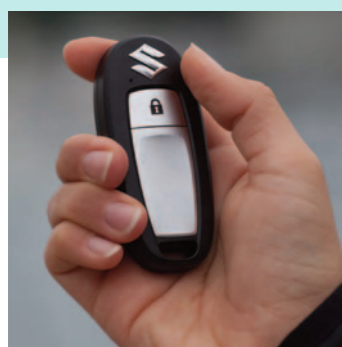

SYSTÈME DE DÉMARRAGE MAINS LIBRES

Ce système encore simplifié permet de démarrer avec la clé FOB à moins de 1 mètre de la console. Il n'y a plus qu'un bouton Start/Stop à actionner !

- Fonctionne avec un bouton Start & Stop
- Peut contrôler jusqu'à 6 moteurs
- Clé FOB flottante et étanche
- Sécurité élevée grâce à l'antidémarrage
- Aucune clé de contact n'est nécessaire.



Nouveaux Commutateurs Start/Stop. Quatre modèles : horizontal (photo), vertical, carré et séparé.

NOUVELLE DIRECTION ÉLECTRIQUE SBW & JOYSTICK

Facilité d'installation

Le paramétrage du système SBW et Joystick se fait par l'intermédiaire de l'écran SMG4'.

Confort de fonctionnement

Le système permet entre autres la rotation à 360°, ce qui permet de faciliter les manoeuvres dans des criques ports ou autres endroits étroits et compliqués.



SYSTÈME LEAN BURN BASSE CONSOMMATION

Cette technologie contribue à préserver notre environnement grâce à une baisse de la consommation et des émissions de 14% en moyenne, suivant les modèles de moteurs.

Les ingénieurs de Suzuki ne s'arrêtent jamais. Ils ont conçu un système de contrôle de consommation qui permet au moteur de fonctionner sur un rapport air/essence plus faible. Ce système anticipe les besoins en carburant selon les conditions d'utilisation. Ils sont aussi les premiers à avoir installé l'injection sur des moteurs de petite puissance. Sur les moteurs haut de gamme, le Lean Burn associé aux commandes SPC ou à la double-injection sur la gamme Geki, fait que chaque micro-goutte d'essence entrant dans la chambre de combustion d'un moteur Suzuki est parfaitement optimisée !



NOUVEAU SYSTÈME DE TRIM AUTOMATIQUE



A partir du DF115B, cette fonctionnalité ajuste automatiquement l'angle de trim en fonction du régime moteur. Elle règle automatiquement le meilleur angle de trim et permet d'atteindre les différentes vitesses tout en contrôlant la consommation de carburant.

Pour les modèles DF350AMD/300BMD, DF350A/325A/300B, DF300AP/DF250AP, DF200AP/175AP/150AP, DF200A/175A/150A, DF140BG/115BG, DF140B/D115B.



Le joystick facilite grandement les manoeuvres et l'accostage grâce au déplacement latéral. Il est équipé du «Dock Mode» qui maintient contre le quai pendant une minute pour faciliter l'amarrage.

DES TECHNOLOGIES QUI FONT LA DIFFÉRENCE

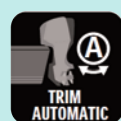

Du DF115B
AU DF350 AMD

NEW



À partir
du DF70A



Pour tous les
modèles de la
gamme du 150AP
au 300AP



Pour les modèles BTG
+ AP + V6 Geki



Uniquement
sur V6 Geki



À partir
du DF40A



À partir
du DF9.9B
sauf DF200/
225/250



Système de démarrage
mains libres
À partir du DF70A
sauf DF200/225/250

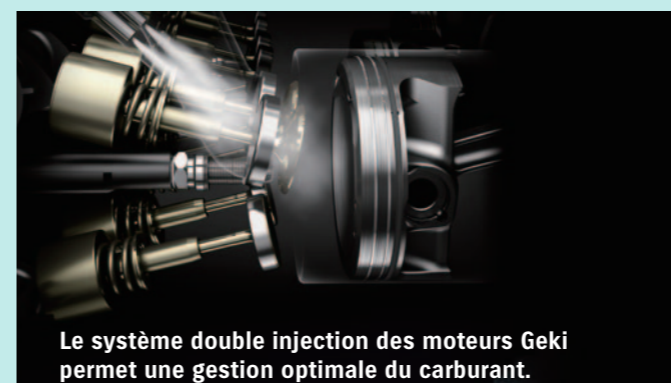

Le système double injection des moteurs Geki permet une gestion optimale du carburant.

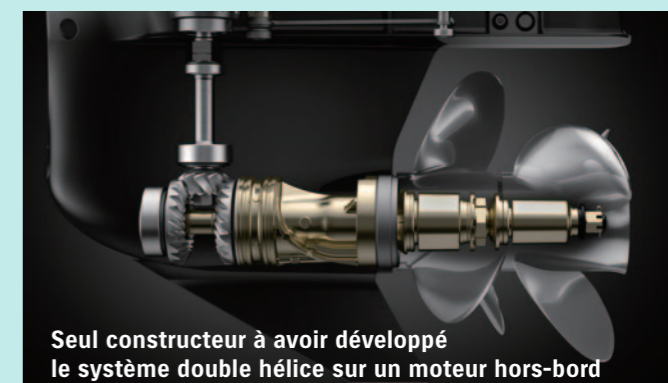

Seul constructeur à avoir développé le système double hélice sur un moteur hors-bord

TARIFS DES MOTEURS À COMMANDE MÉCANIQUE >> DE 25 À 250 CH

MODÈLE		PRIX	HT	PUIS.	KW	ADMIN	ARBRE	POIDS kg	DÉMARRAGE	CYLINDRÉE	TRIM/TILT
--------	--	------	----	-------	----	-------	-------	----------	-----------	-----------	-----------

3 CYLINDRES EN LIGNE INJECTION >> DE 25 À 60 CH

Injection + Lean Burn basse consommation - BARRE FRANCHE											
DF25A S	Noir	5 210 €	4 341,67 €	25 ch	18	2,81	Court	62 kg	Manuel	490 cm ³	Manuel
DF30A QHL	Noir	6 020 €	5 016,67 €	30 ch	22	2,81	Long	70 kg	Manuel	490 cm ³	Manuel
DF30A QHEL	Noir	6 740 €	5 616,67 €	30 ch	22	2,81	Long	74 kg	Man / Elec	490 cm ³	Manuel
DF30A THL	Noir	7 140 €	5 950,00 €	30 ch	22	2,81	Long	74 kg	Man / Elec	490 cm ³	Électrique

Injection + Lean Burn basse consommation - COMMANDE À DISTANCE mécanique											
DF25A TL	Noir	6 230 €	5 191,67 €	25 ch	18	2,81	Long	72 kg	Man / Elec	490 cm ³	Électrique
DF30A TS/TL	Noir	7 050 €	5 875,00 €	30 ch	22	2,81	Court / Long	71/72 kg	Man / Elec	490 cm ³	Électrique

À partir du DF40A, les prix des moteurs sont compris sans hélice car il y a plusieurs choix sur cet accessoire. Voir les détails pages 6 & 7

Système Lean Burn Basse Consommation - COMMANDE À DISTANCE mécanique											
DF40A TL	Noir	7 245 €	6 037,50 €	40 ch	29,4	5,39	Long	104 kg	Électrique	941 cm ³	Électrique
DF50A TL	Noir	7 345 €	6 120,83 €	50 ch	36,8	5,39	Long	104 kg	Électrique	941 cm ³	Électrique
DF60A TL	Noir	8 365 €	6 970,83 €	60 ch	44,1	5,39	Long	104 kg	Électrique	941 cm ³	Électrique

Système Lean Burn Basse Consommation - BARRE FRANCHE MULTIFONCTIONS											
DF50A THL	Noir	8 290 €	6 908,33 €	50 ch	36,8	5,39	Long	104 kg	Électrique	941 cm ³	Électrique
DF60A THL	Noir	9 390 €	7 825,00 €	60 ch	44,1	5,39	Long	104 kg	Électrique	941 cm ³	Électrique

FORTE POUSSÉE											
DF60A VTL	Noir	10 450 €	8 708,33 €	60 ch	44	5,39	Long	114 kg	Électrique	941 cm ³	Électrique

4 CYLINDRES EN LIGNE AT ET BT >> DE 70 À 140 CH

Système Lean Burn Basse Consommation - COMMANDE À DISTANCE mécanique											
DF70A TL	Noir	10 920 €	9 100,00 €	70 ch	51,5	8,61	Long / ultra long	155/158 kg	Électrique	1502 cm ³	Électrique
DF80A TL	Noir	12 150 €	10 125,00 €	80 ch	58,8	8,61	Long / ultra long	155/158 kg	Électrique	1502 cm ³	Électrique
DF90A TL/TX	Noir	12 550 €	10 458,83 €	90 ch	66,2	8,61	Long / ultra long	155/158 kg	Électrique	1502 cm ³	Électrique
DF100B TL/TX	Noir	13 465 €	11 220,83 €	100 ch	73,6	8,61	Long / ultra long	155/158 kg	Électrique	1502 cm ³	Électrique

DF115 B TL/TX	Noir	15 810 €	13 175,00 €	115 ch	84,6	11,72	Long / ultra long	179/184 kg	Électrique	2044 cm ³	Électrique
DF115 B ZL/ZX	Noir	17 450 €	14 541,67 €	115 ch	84,6	11,72	Long / ultra long	179/184 kg	Électrique	2044 cm ³	Électrique
DF140 B TL/TX	Noir	16 830 €	14 025,00 €	140 ch	103,0	11,72	Long / ultra long	179/184 kg	Électrique	2044 cm ³	Électrique
DF140 B ZL/ZX	Noir	18 150 €	15 125,00 €	140 ch	103,0	11,72	Long / ultra long	179/184 kg	Électrique	2044 cm ³	Électrique

4 CYLINDRES EN LIGNE AT BIG BLOCK >> DE 150 À 200 CH

Système Lean Burn Basse Consommation - COMMANDE À DISTANCE mécanique											
DF150A TL/TX	Noir	18 570 €	15 475,00 €	150 ch	110,0	16,43	Long / ultra long	235/240 kg	Électrique	2867 cm ³	Électrique
DF175A TL/TX	Noir	20 200 €	16 833,33 €	175 ch	129,0	16,43	Long / ultra long	235/240 kg	Électrique	2867 cm ³	Électrique
DF200A TL/TX	Noir	21 320 €	17 766,67 €	200 ch	147,0	16,43	Long / ultra long	235/240 kg	Électrique	2867 cm ³	Électrique

V6 INJECTION 3.6 L >> DE 200 À 250 CH

Système injection - COMMANDE À DISTANCE mécanique											
DF200 TL/TX	Noir	22 250 €	18 541,67 €	200 ch	147,0	20,71	Long / ultra long	257/263 kg	Électrique	3614 cm ³	Électrique
DF200 ZX	Noir	23 500 €	19 583,33 €	200 ch	147,0	20,71	Ultra long	263 kg	Électrique	3614 cm ³	Électrique
DF225 TX	Noir	24 500 €	20 416,67 €	225 ch	165,0	20,71	Ultra long	263 kg	Électrique	3614 cm ³	Électrique
DF250 TX/TXX	Noir	26 215 €	21 845,83 €	250 ch	184,0	20,71	Ultra / Super Ultra Long	263/268 kg	Électrique	3614 cm ³	Électrique
DF250 ZX	Noir	27 500 €	22 916,67 €	250 ch	184,0	20,71	Ultra long	263 kg	Électrique	3614 cm ³	Électrique

DF25A & DF30A



DF40A AU DF60A



DF60A VTL



DU DF70A AU DF100B



DF115B & DF140B



DU DF150A AU DF200A



DU DF200 AU DF250



TARIFS DES MOTEURS À COMMANDE ÉLECTRONIQUE >> DE 115 À 350 CH

MODÈLE		PRIX	HT	PUIS.	KW	ADMIN	ARBRE	POIDS kg	DÉMARRAGE	CYLINDRÉE	TRIM/TILT
--------	--	------	----	-------	----	-------	-------	----------	-----------	-----------	-----------

4 CYLINDRES EN LIGNE BG >> DE 115 À 140 CH

Système Lean Burn Basse Consommation - COMMANDE À DISTANCE électronique - (BZ = Contre-Rotation)											
DF115 BTG L/X	Noir	16 120 €	13 433,33 €	115 ch	84,6	11,72	Long/Ultra Long	187/189 kg	Électrique	2045 cm ³	Électrique
DF115 BZG L/X	Noir	17 450 €	14 541,67 €	115 ch	84,6	11,72	Long/Ultra Long	187/189 kg	Électrique	2045 cm ³	Électrique
DF140 BTG L/X	Noir	17 750 €	14 791,67 €	140 ch	103	11,72	Long/Ultra Long	187/189 kg	Électrique	2045 cm ³	Électrique
DF140 BZG L/X	Noir	18 300 €	15 250,00 €	140 ch	103	11,72	Long/Ultra Long	187/189 kg	Électrique	2045 cm ³	Électrique

4 CYLINDRES EN LIGNE AP BIG BLOCK >> DE 150 À 200 CH

Système Lean Burn Basse Consommation - COMMANDE À DISTANCE électronique											
DF150AP L/X	Noir	20 300 €	16 916,67 €	150 ch	110	16,43	Long / Ultra Long	236/241 kg	Électrique	2867 cm ³	Électrique
DF175AP L/X	Noir	21 450 €	17 875,00 €	175 ch	129	16,43	Long / Ultra Long	236/241 kg	Électrique	2867 cm ³	Électrique
DF200AP L/X	Noir	23 155 €	19 295,00 €	200 ch	147	16,43	Long / Ultra Long	236/241 kg	Électrique	2867 cm ³	Électrique

V6 INJECTION 4.0 L AP >> DE 250 À 300 CH

Système Lean Burn Basse Consommation - COMMANDE À DISTANCE électronique											
DF250AP X/XX	Noir	26 750 €	22 291,67 €	250 ch	184	23,08	Ultra / Super Ultra Long	274/279 kg	Électrique	4028 cm ³	Électrique
DF300AP X/XX	Noir	28 770 €	23 975,00 €	300 ch	220	23,08	Ultra / Super Ultra Long	274/279 kg	Électrique	4028 cm ³	Électrique
DF250AUNX Kuro	Noir	29 990 €	24 991,67 €	250 ch	184	23,08	Ultra Long	292 kg	Électrique	4028 cm ³	Électrique

V6 GEKI DOUBLE TECHNOLOGIE >> DE 300 À 350 CH

Système Lean Burn Basse Consommation - DUAL PROPELLER - COMMANDE A DISTANCE électronique											
DF300BT X/XX	Noir	31 320 €	26 100,00 €	300 ch	220,7	24,90	Ultra / Super Ultra Long	330/339 kg	Électrique	4390 cm ³	Électrique
DF325AT X/XX	Noir	32 900 €	27 416,67 €	325 ch	239,0	24,90	Ultra / Super Ultra Long	330/339 kg	Électrique	4390 cm ³	Électrique
DF350AT X/XX	Noir	34 900 €	29 083,33 €	350 ch	257,4	24,90	Ultra / Super Ultra Long	330/339 kg	Électrique	4390 cm ³	Électrique

NEW DIRECTION INTÉGRÉE

Système Lean Burn Basse Consommation - DUAL PROPELLER - VÉRIN DE DIRECTION HYDRAULIQUE INTÉGRÉ - COMMANDE À DISTANCE électronique											
DF300BMD X/XX	Noir	31 990 €	26 658,33 €	300 ch	220,7	24,90	Ultra / Super Ultra Long	352/ 360 kg	Électrique	4390 cm ³	Électrique
DF350AMD X/XX	Noir	35 600 €	29 666,66 €	350 ch	257,4	24,90	Ultra / Super Ultra Long	352/ 360 kg	Électrique	4390 cm ³	Électrique

Pour une utilisation professionnelle, seuls les moteurs DF300BT, DF300BMD et DF325AT sont disponibles à la vente. Les autres moteurs de la gamme Geki, DF350AT et DF350AMD sont uniquement disponibles pour une utilisation plaisance.



SUZUKI PRECISION CONTROL - SPC

- Commande électronique pour accélérateur et embrayage électrique.
- Le système SPC peut commander jusqu'à 6 moteurs.
- Les commandes SPC offrent moins de frottements et de résistance par rapport à des commandes mécaniques
- Les commandes SPC facilitent les montages multiples, uniquement possibles avec un boîtier pupitre double.
- Combinées au système Lean Burn, les commandes SPC permettent d'abaisser la consommation.

DF115B & DF140B



DF150AP AU DF200AP



DF250AP & DF300AP



DF250AUN KURO



DF300B AU DF350AMD











COMMANDES MÉCANIQUES 40 À 250 CH

COMMANDES ÉLECTRONIQUES 115 À 350 CH

Jauges, cadrans et écrans de navigation

Jauges, cadrans et écrans de navigation

THE ULTIMATE
OUTBOARD MOTOR

<h3>JAUGE ANALOGIQUE</h3>  <ul style="list-style-type: none"> ● Compte tours ● Alarme moteur ● Pression d'huile ● Température moteur ● Surrégime ● Défaillance moteur ● Indicateur de trim 	<h3>JAUGE MULTIFONCTION SMG4 - 4 POUCES*</h3>  <p>Le montage de la jauge multifonction SMG4** est obligatoire pour bénéficier du système keyless et trim automatique sur les moteurs à commande mécanique.</p> <ul style="list-style-type: none"> ● Vitesse* ● Niveau carburant ● Troll Mode ● Consommation* Instantanée et jour ● Informations moteur ● Voltage batterie ● Heures moteur ● QR Code Diagnostic ● Alarme moteur ● Rapport engagé ● Heure. <p>Actif sur la jauge, si un GPS en option est relié via un réseau NMEA 2000.</p>
 <p>1 200 €</p> <p>BOÎTIER PUPITRE</p>	 <p>1 600 €</p>
 <p>1 200 €</p> <p>BOÎTIER LATÉRAL ENCASTRABLE</p>	 <p>1 600 €</p>
<p>BOÎTIER LATÉRAL NON ENCASTRABLE</p>  <p>1 035 €</p>	<p>BOÎTIER PUPITRE DOUBLE</p>  <p>3 365 €</p>

TARIFS INTÉGRANT LES NOUVEAUX SYSTÈME KEYLESS DU DF70A AU DF200AT & TRIM AUTO DU DF115B AU DF200AT

<h3>ÉCRAN MULTIFONCTION 7 POUCES</h3>  <p>Fonctions SMG4 auxquelles ajouter :</p> <ul style="list-style-type: none"> ● GPS intégré ● Jusqu'à 4 moteurs programmables ● Fonction sondeur non débloqué* ● Lecteur de carte SD pour carte Furuno* ● Support étrier ou encastrable 	<h3>JAUGE MULTIFONCTION SMG4 - 4 POUCES</h3>  <p>Fonctions Jauge analogique auxquelles ajouter :</p> <ul style="list-style-type: none"> ● Vitesse* ● Niveau carburant ● Troll Mode ● Consommation* Instantanée et jour ● Informations moteur ● Voltage batterie ● Heures moteur ● QR Code Diagnostic ● Alarme moteur ● Rapport engagé ● Heure. <p>Actif sur la jauge, si un GPS en option est relié via un réseau NMEA 2000.</p>
 <p>4 665 €</p> <p>BOÎTIER PUPITRE</p>	 <p>2 899 €</p>
 <p>4 665 €</p> <p>BOÎTIER LATÉRAL ENCASTRABLE</p>	 <p>2 899 €</p>
 <p>5 415 €</p> <p>BOÎTIER PUPITRE DOUBLE</p>	 <p>4 399 €</p>

TARIF DES OPTIONS ET ACCESSOIRES

accessoires.suzuki.fr



MOTEURS BLANC

THE ULTIMATE
OUTBOARD MOTOR

Dans la limite des stocks disponibles

Option 180 €
DF6A & DF20A



Option 450 €
Du DF50A
au DF100B
sauf DF60AV & DF80A



Option 630 €
Du DF115B
au DF200AP



Option 750 €
Du DF200T au
DF350AT sauf 225T



HOUSES DE PROTECTION

MOTEUR	COUL.	PRIX HT	PRIX TTC
DF40A > DF90A	● ○	157,50 €	189 €
DF100B > DF140A	● ○	174,17 €	209 €
DF115B > DF200AP	● ○	224,17 €	269 €
DF200 > DF250	● ○	249,17 €	299 €
DF250AP/DF300AP	● ○	274,17 €	329 €
DF300B > DF350A	● ○	274,17 €	329 €

BARRE FRANCHE MULTIFONCTIONS



Écran
d'affichage
digital

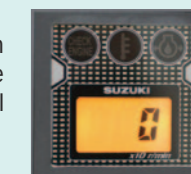

Du DF40A au DF100B
Compte-Tours - Troll Mode - Trim
DF115A & DF140A
Idem + Vérin Hydraulique

1 150 €

2 430 €

HELICES HAUTES PERFORMANCES

Inox 3 pales

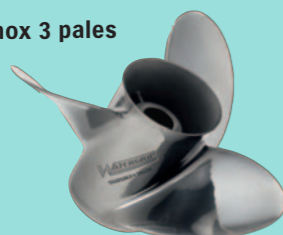

Inox 4 pales



Inox Sport

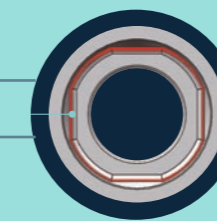
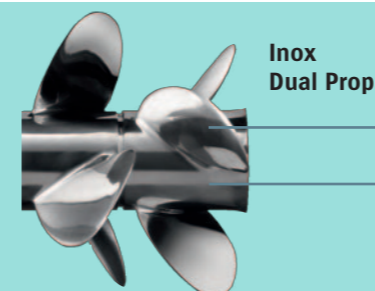

AVANTAGES DES BAGUES D'HELICE WATERGRIP (tous modèles)

- Meilleure résistance au glissement de l'hélice
- Douille interchangeable plus rapide au montage et démontage

WATERGRIP 3 ET 4 PALES

La série Watergrip est le nouveau standard d'hélices Suzuki. Le système de douille de forme carrée et interchangeable (schéma page de gauche) est conçu pour être remplacé rapidement, mais aussi pour convertir la puissance du moteur avec précision et efficacité à travers l'hélice. Ainsi, en plus des meilleures performances, vous perdrez moins de temps lors d'un éventuel remplacement.

WATERGRIP SPORT

Outre la facilité de maintenance et l'efficacité de conversion de puissance, les hélices Watergrip Sport se caractérisent par une conception à pale épaisse offrant une excellente accélération et une meilleure vitesse de pointe. Ces hélices sont idéales pour les bateaux de sport légers, car elles offrent une poussée plus stable lors des virages, ce qui se traduit par une maniabilité supérieure et une navigation encore plus agréable à toutes les allures.

WATERGRIP DUAL

Les DF300B/325A/350A, ont introduit une technologie de pointe qui est une innovation révolutionnaire. Les gros moteurs exigent plus d'efficacité pour convertir la puissance en propulsion. Avec 2 hélices contre-rotatives en mode simultané, l'efficacité de conversion s'en trouve accrue ainsi que la stabilité, l'adhérence et la maniabilité. Le résultat final est que ce système offre des performances exceptionnelles et n'a pas d'égal car inédit.

MOTEUR	TYPE D'HELICE	PRIX HT	PRIX TTC
DF40A > DF60A	HÉLICE ALU	165,83 €	199 €
DF70A > DF140A	HÉLICE ALU	232,50 €	279 €
	HÉLICE INOX	832,50 €	999 €
DF150A > DF300AP	HÉLICE INOX WATERGRIP	832,50 €	999 €
	HÉLICE INOX WATERGRIP SPORT	832,50 €	999 €
DF300B > DF350A	HÉLICE INOX WATERGRIP DUAL (X1)	1 082,50 €	1 299 €

Prix TTC hors pose selon les moteurs concernés. Plus d'informations auprès de vos distributeurs.





ÉQUIPEMENTS POUR MOTEURS PORTABLES

KIT DÉMARREUR ÉLECTRIQUE

Un démarreur électrique peut-être pratique sur un petit moteur. À partir du DF4.

950 €

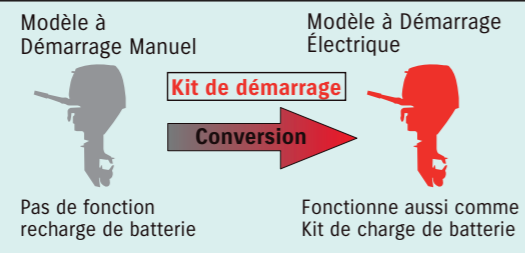

COMMANDE À DISTANCE

Les petits moteurs ont aussi accès aux équipements des plus gros. Quand on a besoin de recentrer les masses sur un bateau léger, ce kit est très pratique.



à partir de 1 035 €

KIT CHARGEUR DE BATTERIE

Équipement optionnel

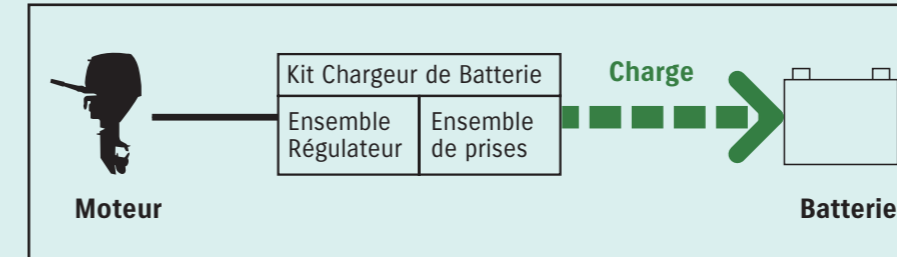

à partir de 930 €

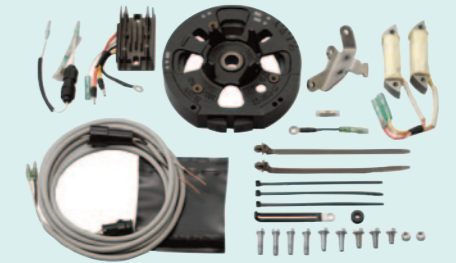

SYSTÈME DE DIAGNOSTIC MOBILE

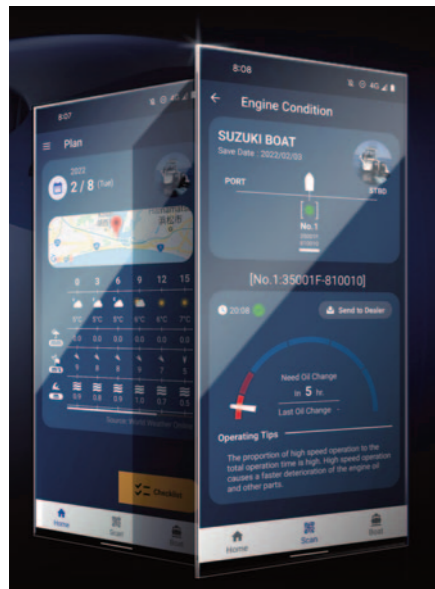

Cette application très simple permet aux clients et aux distributeurs d'accéder facilement aux données du moteur afin de pouvoir faire un diagnostic à distance.

- Les données du moteur sont converties en QR code sur la jauge multifonction.

- L'utilisateur scanne le QR Code avec son smartphone grâce à l'application. Les données du moteur seront stockées sur le Smartphone.

- L'utilisateur peut alors envoyer par e-mail les données du moteur à son distributeur Suzuki agréé.



L'application mobile SDSM+ est gratuite et se télécharge sur Android ou sur Mac OS.



BLOC ANTIVOL. SÉCURISEZ VOTRE MOTEUR !



Système Antivol inox à fixer sur le tableau arrière à la place d'un des écrous de fixation du moteur. Disponible du DF25A au DF350A.

99 € TTC (hors pose)



KITS D'ENTRETIEN

Il existe désormais des kits d'entretien complets pour différents moteurs hors-bord Suzuki. Chaque kit contient l'ensemble des pièces d'origine Suzuki nécessaires à l'entretien de votre moteur, conformément au tableau d'entretien figurant dans votre manuel de l'utilisateur.

MOTEUR	PIÈCES D'ORIGINE	PRIX HT	PRIX TTC
DF2.5	●	40,83 €	49 €*
DF4 > DF6A	●	74,17 €	89 €*
DF8 > DF30A	●	99,17 €	119 €*
DF40A > DF90A	●	132,50 €	159 €*
DF100B > DF200AP	●	157,50 €	189 €*
DF200 > DF350A	●	240,83 €	289 €*



Comprend certaines pièces nécessitant un remplacement chez votre distributeur

* hors Main d'Oeuvre

SUZUKI PARTICIPE ACTIVEMENT À LA PRÉSERVATION DES OCÉANS



OPÉRATIONS DE NETTOYAGE
DU LITTORAL À L'ÉCHELLE MONDIALE



SYSTÈME DE COLLECTE DES MICRO-
PLASTIQUES SUR LES MOTEURS

MATÉRIAUX RECYCLÉS POUR
LES MOTEURS ET LES ACCESSOIRES

EMBALLAGES
PLASTIQUES REMPLACÉS
PAR CARTONS & PAPIERS

SOUTIEN À DES ASSOCIATIONS
COMME TARA & L'ODYSSÉE BLEUE



SUZUKI INVENTE LE SYSTÈME DE COLLECTE DES MICROPLASTIQUES

DISPOSITIF DISPONIBLE SUR LES NOUVEAUX DF115/140B
IL PERMET D'ASPIRER PUIS DE FILTRER LES MICROPLASTIQUES
PRESENTS DANS VOS LIEUX DE NAVIGATIONS
A RÉCOLTER ET A PLACER DANS LES CONTAINERS DE RECYCLAGE
PLASTIQUES DISPONIBLES DANS LES PORTS

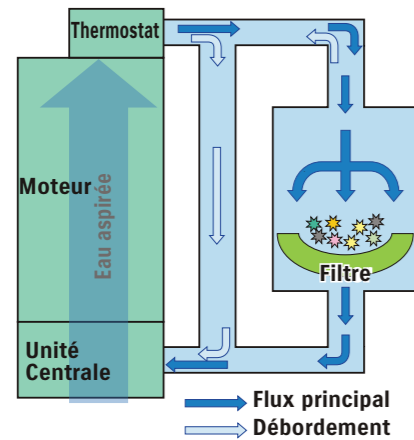
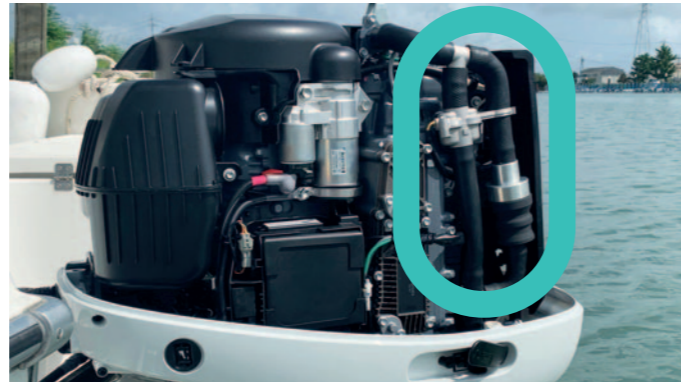

DB MOTEURS
Votre revendeur SUZUKI
www.dbmoteurs.fr
03 28 64 36 36
contactweb@dbmoteurs.fr

CONTACTEZ-NOUS POUR VOTRE ACHAT
MOTEUR OU VOS PIÈCES DÉTACHÉES