

VOLVO PENTA

VOLVO PENTA INBOARD DIESEL

D6-440/480 WJ

5.5 litres, 6 cylindres en ligne



DB MOTEURS

Volvo Penta Center

www.dbmoteurs.fr

03 28 64 36 36

contactweb@dbmoteurs.fr

CONTACTEZ-NOUS POUR VOTRE PROJET DE (RE)MOTORISATION
OU POUR TOUT BESOIN DE PIÈCES DÉTACHÉES VOLVO PENTA



Caractéristiques techniques

Désignation du produit	D6-440 WJ	D6-480 WJ
Puissance au vilebrequin, kW (ch)	324 (440)	353 (480)
Régime moteur, tr/min	3700	3700
Cylindrée, l	5.50	5.50
Nombre de cylindres	6, en ligne	6, en ligne
Aspiration	Turbo, échangeur de temp.	Turbo, échangeur de temp.
Classe d'utilisation	R5*	R5*
Poids à sec Bobtail, kg	625	625
Tension	12V ou 24V	12V ou 24V
Conformité des émissions	IMO NOx, EU RCD Stage II, US EPA Tier 3	
Volant / Carter volant	SAE10 / SAE4	SAE10 / SAE4

Caractéristiques techniques selon norme ISO 8665. Carburant avec valeur calorifique inférieure de 42700 kJ/kg et densité de 840 g/l à 15 °C. Le carburant utilisé peut être différent de cette spécification, ce qui influencerait sur la consommation.

*R5. Pour les bateaux de plaisance, peut également être utilisé pour les coques planantes grande vitesse dans des applications commerciales.

Puissance

1. Puissance au vilebrequin

2. Calculée pour charge à l'hélice exp. 2,5

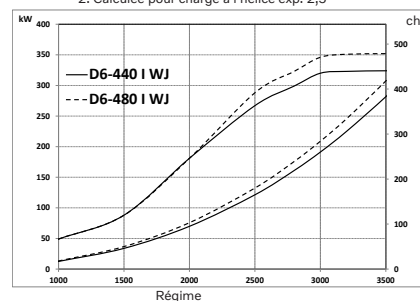

Couple

Mesuré au vilebrequin

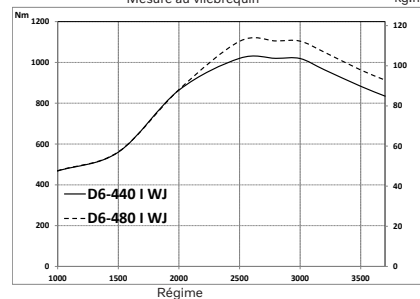

Consommation

Calculée pour charge à l'hélice exp. 2,5

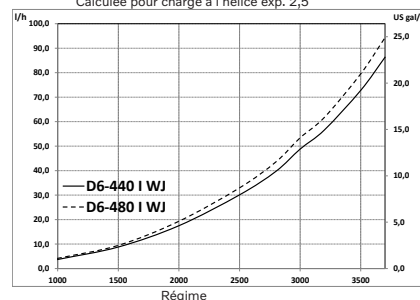

Plus d'informations sur www.dbmoteurs.fr

D6-440/480 WJ

5.5 litres, 6 cylindres en ligne

Description technique

Bloc-moteur et culasse

- Bloc moteur et culasse en fonte
- Cadre de châssis en échelle monté sur le bloc-moteur
- Technologie 4 soupapes et dispositif de rattrapage de jeu hydraulique
- Doubles arbres à cames en tête
- Pistons refroidis par huile comportant deux segments de compression et un segment racleur
- Chemises de cylindre intégrées
- Vilebrequin à sept paliers
- Transmission arrière

Fixations moteur

- Support moteur souple

Système de lubrification

- Filtre à huile à passage intégral, et à by pass séparés, remplaçables
- Refroidisseur d'huile tubulaire à eau de mer
- Capteurs de niveau d'huile et de température d'huile
- Séparateur d'huile de carter moteur, unité sans entretien

Système d'alimentation

- Système d'injection à rampe commune, 2 000 bars

- Système de traitement central à commande électronique (EMS – Engine Management System)
- Capteur de pression de carburant avec alarme d'encrassement des filtres à carburant
- Filtre à carburant fin simple de type à visser, avec séparateur d'eau et alarme de présence d'eau dans le carburant

Systèmes d'admission et d'échappement

- Filtre à air avec cartouche interchangeable
- Gaz du carter ramenés dans l'admission
- Coude ou réhausse d'échappement
- Turbocompresseur, refroidi à l'eau douce
- Alarme pour fuite eau de mer

Système de refroidissement

- Circuit de refroidissement par eau douce à régulation thermostatique
- Echangeur de température tubulaire à eau de mer
- Circuit préparé pour une sortie d'eau chaude
- Pompe à turbine d'eau de mer
- Crépine à eau de mer montée sur moteur

Circuit électrique

- Alternateur marin (12V / 150A ou 24V / 80A) préparé pour la Pulse Width Modulation (PWM)
- Fusibles à réarmement automatique pour moteur, transmission et EVC
- Moteur disponible en 12V ou 24V
- Connexions d'alimentation et fusibles co-situés dans un boîtier de connexion sur le moteur

Electronic Vessel Control (EVC)

- Intégration complète des moteurs, de l'électronique et des fonctionnalités EVC avec Glass Cockpit
- Papillon électronique en standard
- Connexion de type enfichable
- Compatible avec l'application Easy Connect
- Maintenance assistant, avec alertes pour service et maintenance

Option

- U.S.C.G./MED (SOLAS)

Dimensions D6-440 WJ, D6-480 WJ

Hors installation

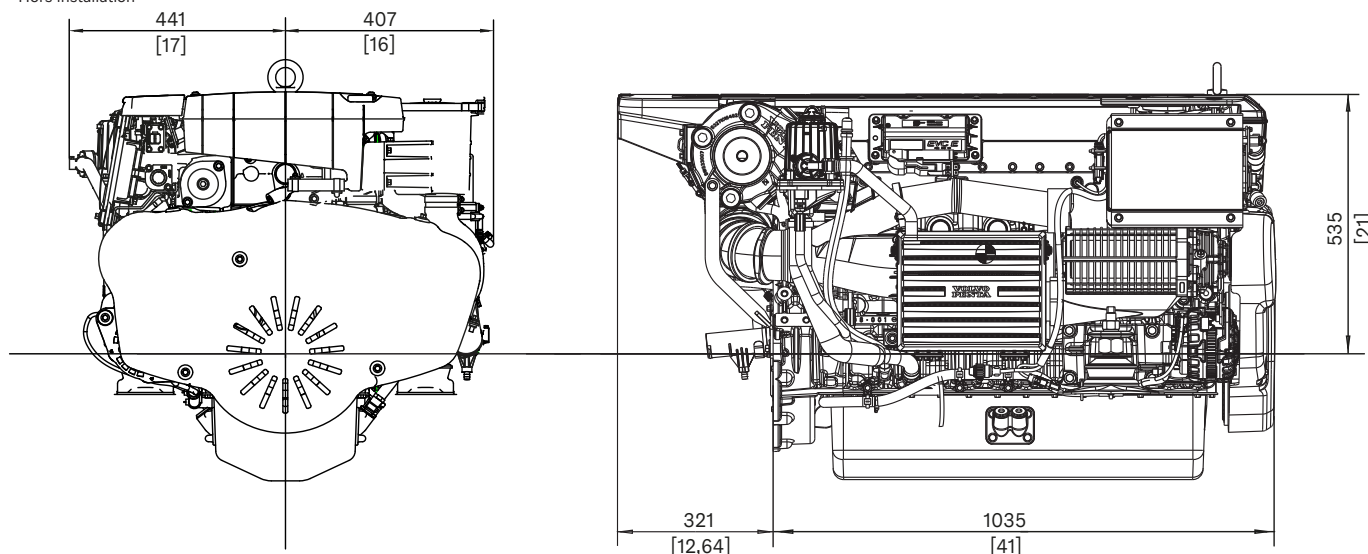

Tous les modèles, équipements standards et accessoires ne sont pas disponibles dans tous les pays. Toutes les spécifications sont sujettes à modification sans préavis. Le moteur illustré n'est pas nécessairement identique au moteur standard de production.

Contactez votre concessionnaire Volvo Penta le plus proche pour plus d'informations sur les moteurs et équipements/accessoires optionnels Volvo Penta ou allez sur le site www.volvopenta.com



DB MOTEURS

Volvo Penta Center

www.dbmoteurs.fr

03 28 64 36 36

contactweb@dbmoteurs.fr



AB Volvo Penta

SE-405 08 Göteborg, Sweden

www.volvopenta.com

CONTACTEZ-NOUS POUR VOTRE PROJET DE (RE)MOTORISATION
OU POUR TOUT BESOIN DE PIÈCES DÉTACHÉES VOLVO PENTA

Plus d'informations sur www.dbmoteurs.fr